

Per la cura dei tuoi ospiti

Soluzioni per la **RIVELAZIONE GAS**

NEGLI ALLOGGI PER FINALITÀ TURISTICHE E DESTINATI AGLI AFFITTI BREVI

AI SENSI DELLA LEGGE 15 DICEMBRE 2023 N° 191

Le unità immobiliari ad uso abitativo oggetto di locazione, per finalità turistiche, devono munirsi obbligatoriamente di dispositivi per la rivelazione di gas combustibili e del monossido di carbonio funzionanti.

GAMMA COMPLETA

PENSATA PER SODDISFARE QUALSIASI ESIGENZA

Rivelatori CO

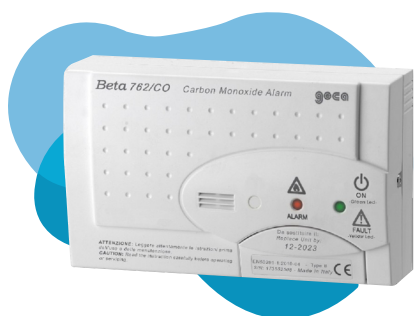

BETA 760 CO 230VCA
Cod. 37602391

BETA 762 CO BATTERIA
Cod. 37622383

DATI TECNICI

Conforme alle norme	CEI EN 50291
Alimentazione	BETA 760 CO : 230 Vca E 12Vcc BETA 762 CO : Batteria Litio durata 6 anni
Uscite	Per Beta 760 CO : N°1 relè SPDT e Buzzer 85dB (A) 1m. Per Beta 762 CO : Buzzer 85cB (A) 1m.
Sensore	Elettrochimico
Soglie di allarme	50ppm per 70 min. 100ppm per 16 min. 300ppm per 1 min.

€ **107.00** LISTINO
BETA 762 CO

€ **119.00** LISTINO
BETA 760 CO

geca

Rivelatori Metano / GPL



BETA 752

METANO

Cod. 37521604

BETA 752

GPL

Cod. 37521605

SENSORE SOSTITUIBILE

DATI TECNICI

Conforme alle norme	CEI EN 50194
Alimentazione	230Vca e 12 Vcc
Uscite	N° 1 relè SPDT e Buzzer 85dB (A) 1m.
Sensore	Catalitico
Soglie di allarme	10% di LFL

€ **95.00** LISTINO
BETA 752

Rivelatori CO WiFi



YUKON 860CO CO

Cod. 38602627

SENSORE SOSTITUIBILE

DATI TECNICI

Conforme alle norme	CEI EN 50291
Alimentazione	85÷264Vca 47÷63 Hz e 12 Vcc
Uscite	N° 1 relè SPDT e Buzzer 85dB (A) 1m.
Sensore	Elettrochimico
Soglie di allarme	50ppm per 70 min. 100ppm per 16 min. 300ppm per 1 min.

€ **157.00** LISTINO
YUKON 860CO

NORMA DI RIFERIMENTO PER INSTALLAZIONE **UNI11522:2014**

Rivelatori di gas combustibili e monossido di carbonio per ambienti domestici e similari
Installazione e manutenzione

INDICAZIONE DI **POSIZIONAMENTO**

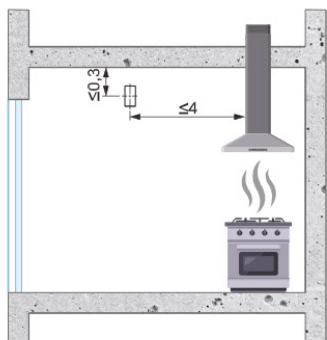

\Rivelatori di **Gas naturale**

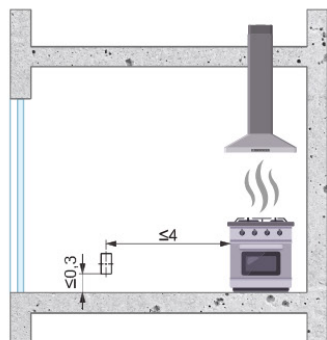

\Rivelatori di **GPL**

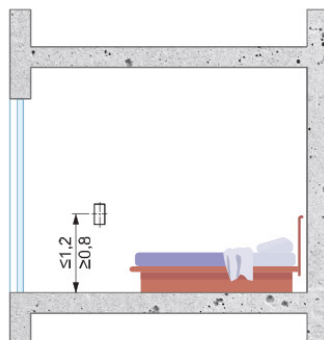

\Rivelatori di **CO**

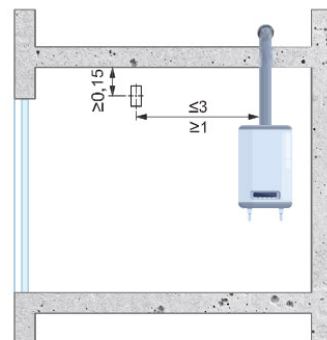

\Rivelatori di **CO**



LEGGE N.191 DEL 15 DICEMBRE 2023

PUBBLICATA IN GAZZETTA UFFICIALE N. 293 DEL 16 DICEMBRE 2023

Le unità immobiliari ad uso abitativo oggetto di locazione, per finalità turistiche o ai sensi dell'articolo 4 del decreto-legge 24 aprile 2017, n. 50, convertito, con modificazioni, dalla legge 21 giugno 2017, n. 96, gestite nelle forme imprenditoriali di cui al comma 8, sono munite dei requisiti di sicurezza degli impianti, come prescritti dalla normativa statale e regionale vigente.

In ogni caso, tutte le unità immobiliari sono dotate di dispositivi per la rivelazione di gas combustibili e del monossido di carbonio funzionanti nonché di estintori portatili a norma di legge da ubicare in posizioni accessibili e visibili, in particolare in prossimità degli accessi e in vicinanza delle aree di maggior pericolo e, in ogni caso, da installare in ragione di uno ogni 200 metri quadrati di pavimento, o frazione, con un minimo di un estintore per piano. Per la tipologia di estintori si fa riferimento alle indicazioni contenute al punto 4.4 dell'allegato I al decreto del Ministro dell'interno 3 settembre 2021, pubblicato nella Gazzetta Ufficiale n. 259 del 29 ottobre 2021.



LA LEGGE

Vitekna

Vitekna Distribuzione

Via delle Industrie, 33 80147 Napoli Tel 081 7524512 commerciale@vitekna.it
Via Vespucci, 36 84098 - Pontecagnano Faiano (SA) Tel 089 848954 pontecagnano@vitekna.it
SS166 degli Alburni, 54 84030 Atena Lucana (SA) - Tel 0975 1900532 atenalucana@vitekna.it